



Monsieur Cheval & Associés présentent :

Teleromanzo



COMEDIE BURLESCO-SATIRICO-ITALIENNE

DE ET AVEC :

Adine Lambert
Giovanna Merlin
Valentine Chomette
Théodore Carriqui

« La mise en scène tient le rythme, et les quatre acteurs en font des tonnes.
Pour le plus grand bonheur du public. » - **Le Progrès**, 22 Janvier 2009

1. *Teleromanzo* Le Spectacle

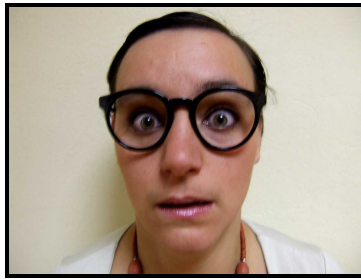

Maria vit toute seule chez elle, avec son immense télévision.

Sa seule raison de vivre : « **Teleromanzo** », un soap sentimental italien, son feuilleton préféré.



Elle rêve d'avoir une vie aussi palpitante que la ravissante **Carla**, qui trompe son mari **Ricardo** avec son frère **Luca**, le plus beau macho d'Italie...



Mais cette nuit-là, **Maria** va voir **Luca** au beau milieu de son appartement... Puis tous les autres, **Nicole**, la copine vengeresse, ou encore la redoutable **Mamma**.

Cette nuit-là va se dérouler chez **Maria** un épisode imprévu...



Et bien pire encore...

*« De beaux numéros d'acteurs, ça pulse, c'est émouvant.
Tendre à chaque duo de chanson d'amour. Que du bonheur ! »* - [Lyon Visite](#)

Teleromanzo est une création de la compagnie **Monsieur Cheval et Associés**, soutenue par l'équipe pédagogique de la formation Fraco.

Le spectacle est joué pour la première fois lors du Festival Fraco en Février 2008.

Il a joué plus d'une trentaine de représentations dans divers lieux dont :

- **Espace 44**, réseau des scènes découvertes de Lyon (69)
- **Le Croiseur**, également scène découverte de Lyon (69)
- **Festival des Mots d'Amour**, Baume-les-Dames (25)
- **Association Dell'Arte**, St-Symphorien-sur-Coise (42)
- **Petit Théâtre de la Bouloie**, Besançon (25)
- **Théâtre des Vedettes Secrètes**, Lyon (69)

Reportage vidéo sur le spectacle réalisé par **RecMag** :

http://www.recmag.com/recmagspip/sommaire.php3?etat=actu&id_article=364&id_rubrique=999

2. La Presse

SCÈNES / RIRES

Par ici le bon soap !

Une comédie satirique et déjantée aux Vedettes Secrètes



★ ★ ★ ☆ ☆ ☆
PAR MONSIEUR CHEVAL & ASSOCIÉS
GENRE: SATIRE

Du temps de Flaubert, les femmes essoulées trompaient leur ennui en dévorant des romans sentimentaux. Aujourd'hui, elles s'installent sur un canapé devant leur télé et rêvent devant des feuilletons dégoulinants de mièvrerie. Sur-tout en Italie, où sévit implacablement la télévision berlusconienne. C'est ce que nous montre «Teleromanzo»,

La télévision en question
/ Photo DR

une comédie proposée par la jeune compagnie Monsieur Cheval et Associés. Très vite la pauvre femme va connaître des aventures inattendues, même dans ses rêves les plus fous. Maria voit surgir dans son salon, comme échappé de son téléviseur, le plus beau macho d'Italie, le virilissime Luca! Celui-là même qui cocufe son frère jumeau avec la ravissante Carla, devant qui toute la Péninsule se pâme. Maria va lui donner de sages conseils avant qu'il ne réintègre la télé. Ce n'est pas fini: la mamma, le frère cocu et une copine vengeresse, bref tous les personnages du soap sentimental, vont venir s'incruster dans le salon de

Maria. Et y improviser un épisode imprévu, abondamment pourvu d'adultères frénétiques et d'assassinats à coup de cafetière... sur la cafetière. Vous le devinez. «Teleromanzo» ne fait pas dans la dentelle et l'analyse psychologique approfondie. C'est une comédie parodique déjantée où se multiplient les gags à une vitesse qui va crescendo. La mise en scène tient le rythme et les quatre acteurs en font des tonnes. Pour le plus grand bonheur du public.

Nicolas Blondeau

> Jusqu'au 7 février. 11, rue de l'Annonciade, Lyon 1er. 04 78 30 49 02

⇒ Article paru dans "**Le Progrès**", Jeudi 22 Janvier 2009

Teleromanzo aux Vedettes Secrètes : rire, pêche, amour et émotion

Written by admin on janvier 18th, 2009

Pêche, énergie, amour, émotion, tendresse, rire ! La pièce "Teleromanzo" qui se joue jusqu'au 7 février aux Vedettes Secrètes va vous redonner le tonus en cette période où la déprime rôde avec ses grandes griffes.

3 actrices et 1 acteur, tous les 4 jeunes. Un texte sans prétention intellectuelle mais bourré d'attention pour les personnages. Une situation courante : une téléspectatrice (Maria) passionnée d'une série télévisée (et seule dans la vie). Mais une série plus italienne que le Ponte Vecchio. De l'amour. Un macho et son jumeau bobo. Une lolita. La mamma. Une amie "française". Tout ça dans une mise en scène où l'on circule sans arrêt du petit écran (qui est un grand écran au fond de la scène) à l'appartement de Maria.

De beaux numéros d'acteurs avec des moments d'anthologie (un inspecteur panthère rose au dentier sauteur).

Ca pulse. C'est émouvant. Tendre à chaque duo de chanson d'amour. Que du bonheur !

C'est jusqu'au 7 février du mercredi au samedi aux **Vedettes Secrètes**, 11 rue de l'Annonciade, 69001 Lyon

Le site du Théâtre des Vedettes secrètes : <http://www.lesvedettessecretes.com/>

Le site de la compagnie : <http://www.monsieurcheval.com>

Billets à tarif réduit sur BilletReduc.



⇒ Article paru sur "**Lyon Visite**", Dimanche 18 Janvier 2009

3. La Compagnie

La compagnie **Monsieur Cheval & Associés** existe depuis juin 2007, c'est un collectif de comédiens regroupés au sein d'une même structure afin d'avoir un cadre qui nous convienne pour pouvoir créer.



L'équipe du spectacle

- **Giovanna Merlin** (*Maria*), est italienne, et monte sur scène pour la première fois à 8 ans, pour danser à l'église Pie X à Conegliano Veneto, dans une chorégraphie de Sandra Stefanello sur l'« *Ave Maria* » de Gounod. Elle est à l'initiative de Teleromanzo, elle a suivi de nombreuses formations de cirque à Bologne, Madrid, Barcelone, Genève, puis le FRACO à Lyon.
- **Théodore Carriqui** (*Luca, Ricardo, Inspecteur Pillard*), fait ses débuts dans le spectacle de fin d'année du CM1 avec Mme Rigoulot, « *100 ans de cinéma* », ou il interprète brillamment les rôles de Charlot et de King Kong, tout en jouant du djembé. Il a suivi les formations de la Compagnie d'Entraînement, à Aix-en-Provence, et le FRACO.
- **Valentine Chomette** (*Nicole, La Mamma*), elle a commencé sa carrière de comédienne dans le rôle de la Princesse, à l'école primaire de St. Geneys dans « *Amandine chez les Lutins* ». Elle a fait les ateliers de la Comédie de St Etienne, puis l'école de la Scène-sur-Saône et le FRACO.
- **Adine Lambert** (*Carla, Madame La Poste*), elle débute le théâtre avec l'infirmière du Collège Rouget-de-Lisle, en tant que bénévole, pour un spectacle sur la prévention sexuelle. Elle suit ensuite le DEUST Théâtre et le FRACO comme tout le monde.

4. Technique

Plateau

Le décor est constitué de quelques meubles qui forment l'intérieur de chez Maria, et en plein centre se trouve la télé. Elle mesure 188cm de large sur 140cm de hauteur, elle est posée sur une table et est fixée de chaque côté sur des paravents (190 X 155) fournis par nous. Afin de permettre aux comédiens de sortir de la télé d'un côté et d'y rentrer par le côté opposé sans être vus, nous avons besoin d'une découverture : un pendrillon central situé derrière la télé d'une largeur de 2m50.

Nous aurons besoin d'une prise directe sur le plateau au lointain centre pour alimenter un ampli guitare et un petit poste CD.

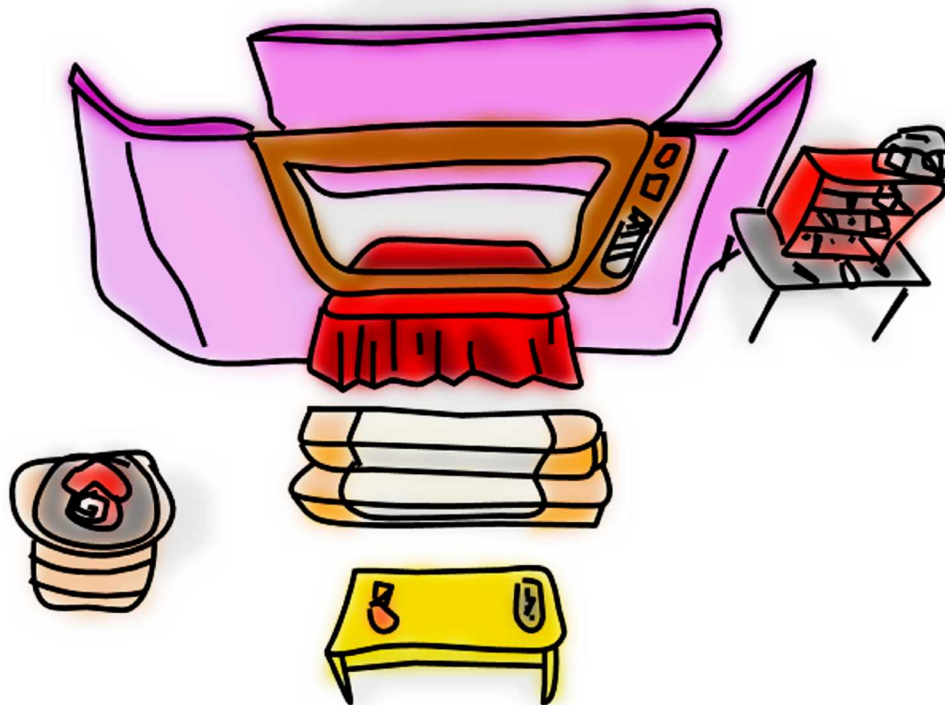

Son

Système son basique, diffusion de bande sonore par CD pendant le spectacle.
(Conduite son un peu ardue, beaucoup de tops !)

Lumière

14 lignes de 2 kw
Pupitre 12 / 24 avec prépas

Projecteurs	Quantités	Gélatines
PC type 310 Juliat	9	205 X 3 - Rose X 1 - #119 X 6
PAR 64 cp.62	3	201 X 1 - 202 X 1
PAR 64 cp.61	1	-
PAR 64 cp.60	2	-
Découpe 614	2	-
Cycliode	1	106

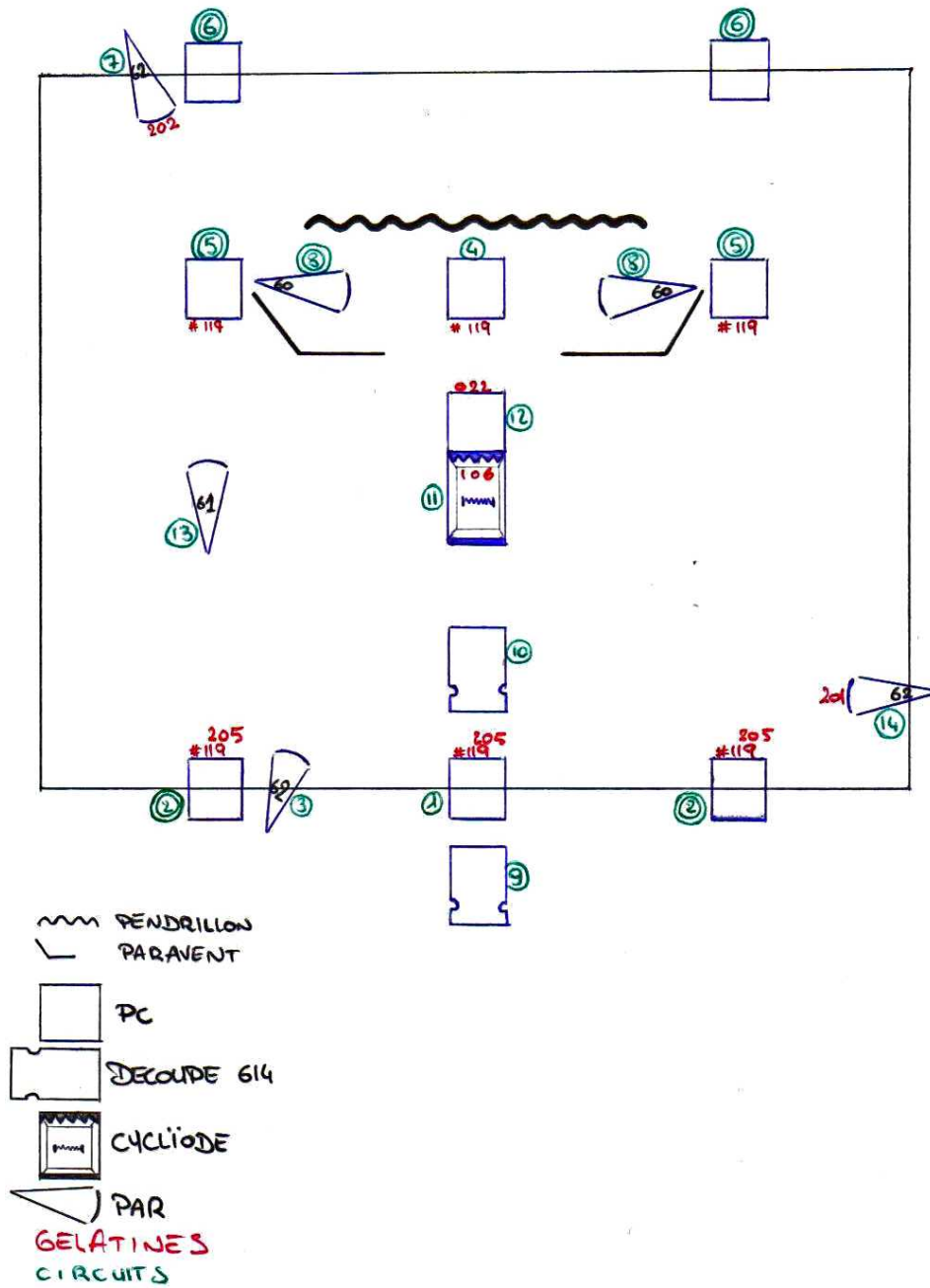

5. Contact



**Compagnie Monsieur Cheval & Associés,
8 rue de Nuits, 69004 Lyon**

ASSOCIATION LOI 1901

SIRET : 501 292 130 00025

LICENCE : 2 102 139 6

APE : 923A Activités artistiques

NAF : 9001Z Arts du Spectacle Vivant

contact@monsieurcheval.com

www.monsieurcheval.com

Stéphanie Pernet

06.45.89.61.34

Théodore Carriqui

06.89.97.62.33

Fax

09.56.42.43.66